

**PLANTA LAYOUT**

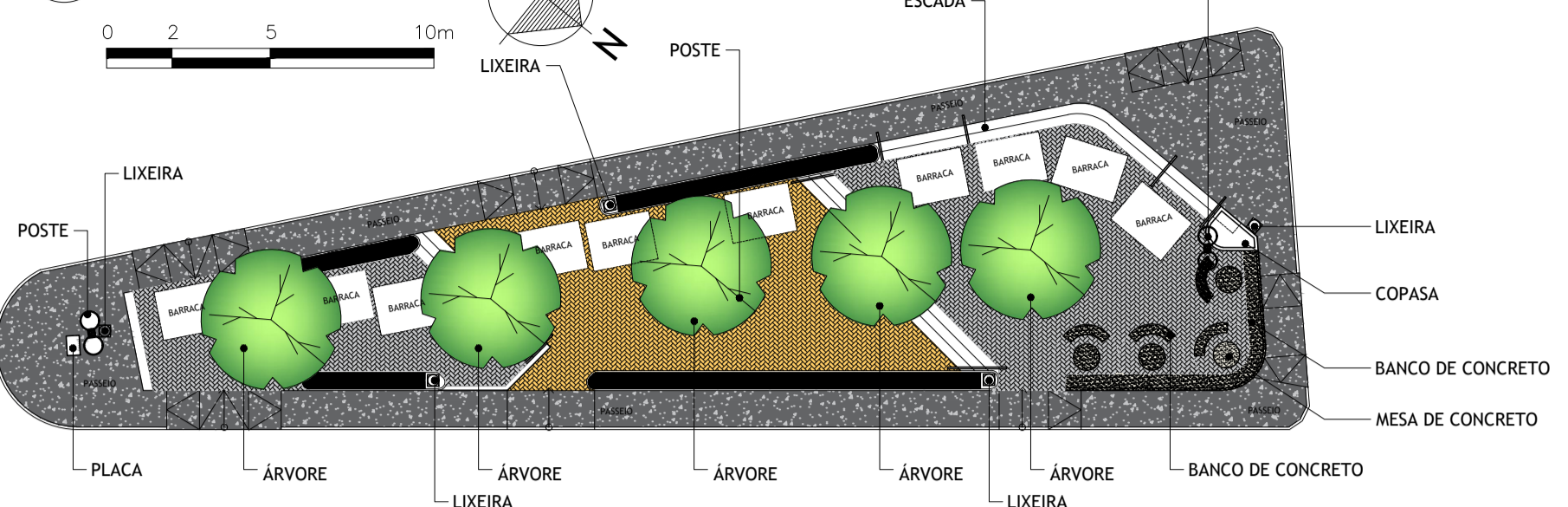

**QUADRO GERAL DE ÁREAS**

SETOR	DESCRIÇÃO	ÁREA (m²)
1	Platô 01	35,34m²
2	Platô 02	63,14m²
3	Platô 03	72,80m²
4	Circulação/escadas	130,20m²
5	Fôrreação	36,93m²
<b>ÁREA TOTAL</b>		<b>338,41m²</b>

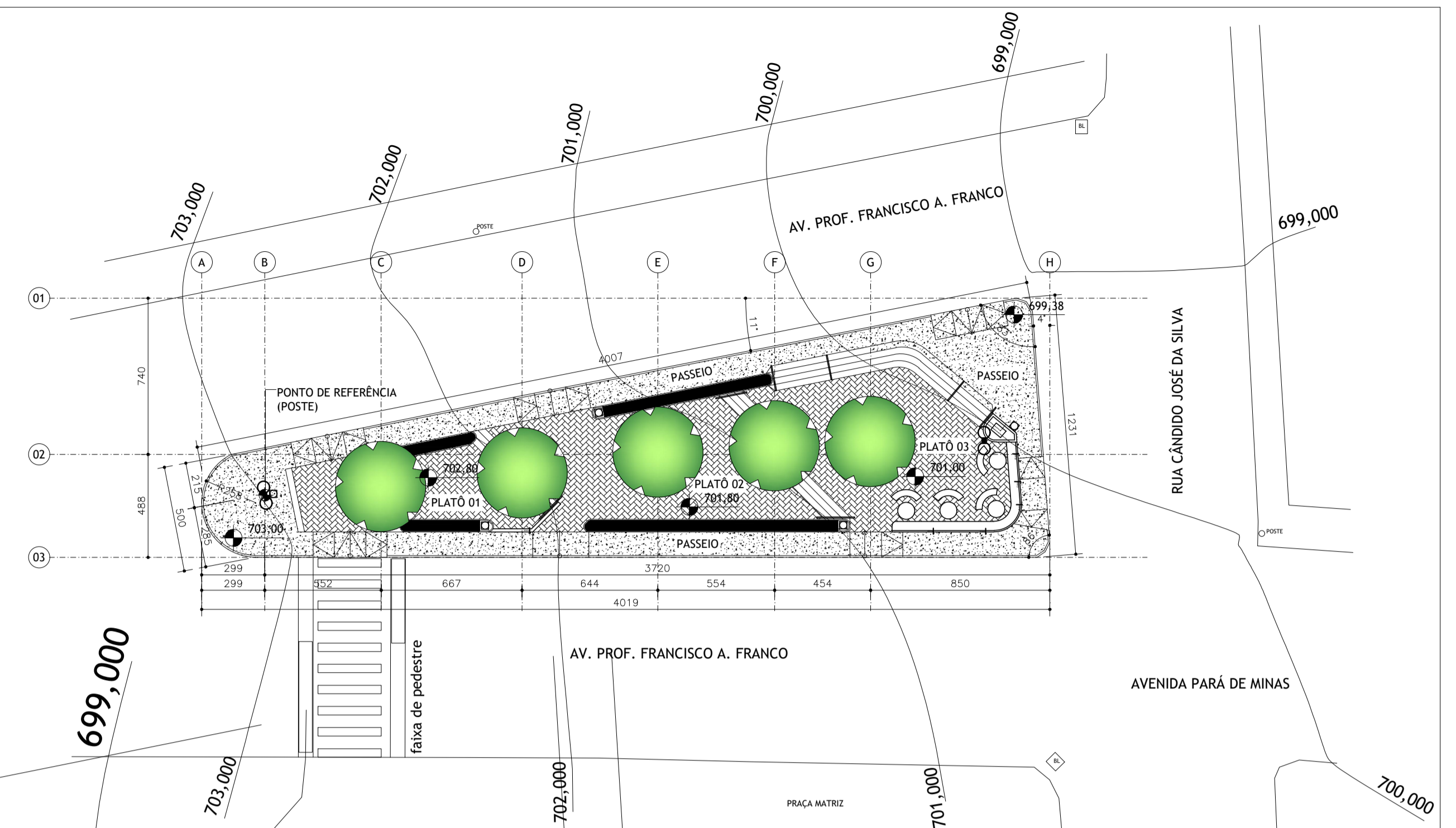
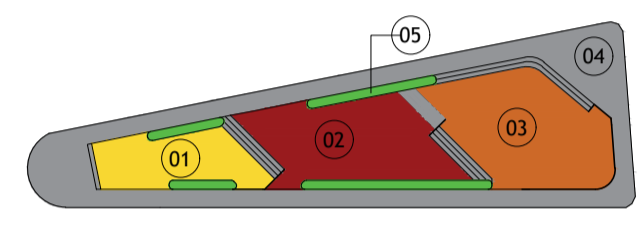

**PLANTA DE LOCAÇÃO**



**LEGENDA**

- ÁRVORES EXISTENTES
- REDE ELÉTRICA
- PONTO DE REFERÊNCIA (Poste)
- EIXOS DO PROJETO
- COTA DE AMARRAÇÃO DO PONTO DE REFERÊNCIA AOS EIXOS DO PROJETO
- POSTE DE LUZ
- LIXEIRA
- CONCRETO COM PREDISCOS MIUDO
- TJOLINHO INTERTRAVADO ASSENTAMENTO ESCAMA DE PEIXE 10x20x6

**NOTAS**

- COTAS EM CENTÍMETROS;
- COTAS DE NÍVEL EM METROS;
- CONFERIR MEDIDAS, ABERTURAS, NÍVEIS E PRUMOS NO LOCAL;
- MEDIDAS EM COTAS PREVALECEM SOBRE O DESENHO;
- ESSE DESENHO DEVE SER IMPRESSO COLORIDO;

DATA	DESENHO	RESPONSÁVEL	FOLHA
25/01/2022	GABRIEL MOTA	ARQ. GABRIEL MOTA	01/05
ESCALA	ARQUIVO		
INDICADA	PROJETO EXECUTIVO-PRAÇA ANTUNES.DWG		
COD. DO PROJETO	DISCIPLINA	FASE	
0000	ARQUITETURA	EXECUTIVO	

**TÍTULO**

PLANTAS  
PRAÇA ANTUNES  
PROJETO EXECUTIVO

**PROJETO**

MODERNIZAÇÃO PRAÇA ANTUNES

**CLIENTE**

PREFEITURA DE IGATINGA

**TRABALHO DESENVOLVIDO POR:**

**PLANTA GERAL**

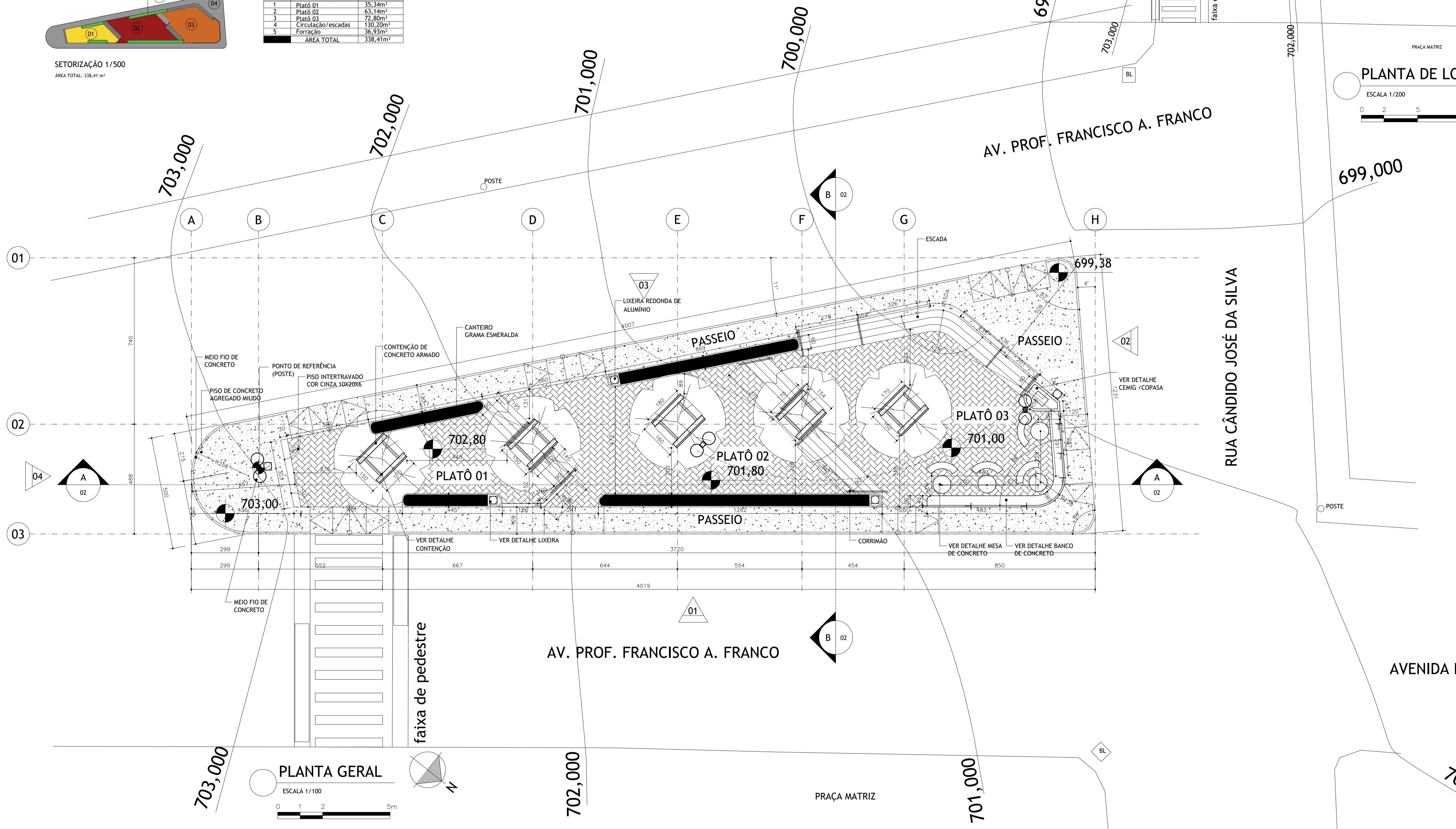
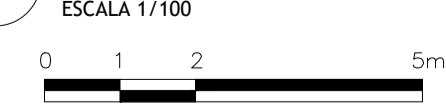



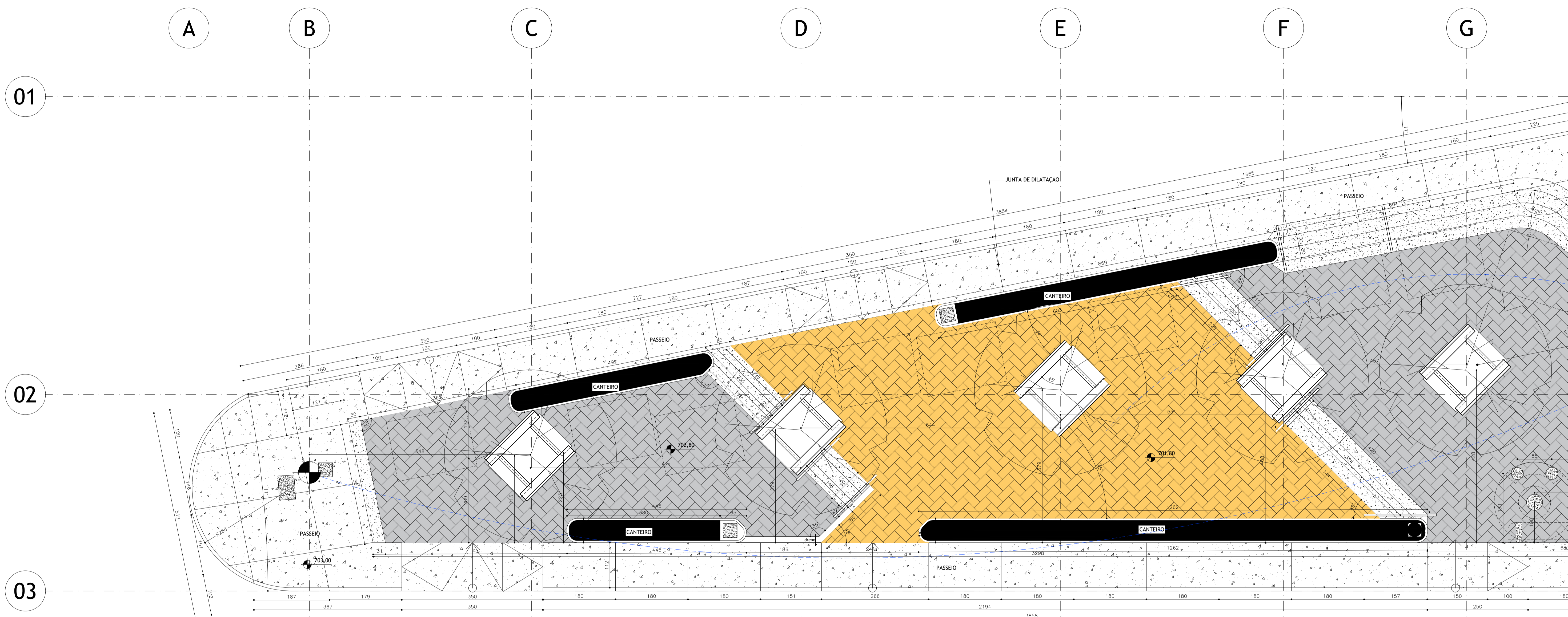

**PLANTA DE PISO**

ESCALA 1/50  
0 1 2 3m

**LEGENDA**

- ARVORES EXISTENTES
- REDE ELÉTRICA
- PONTO DE REFERÊNCIA (Poste)
- EIXOS DO PROJETO
- COTA DE AMARRAÇÃO DO PONTO DE REFÊNCIA AOS EIXOS DO PROJETO
- POSTE DE LUZ
- LIXEIRA
- CONCRETO COM PREDRISCOS MIUDO
- TIJOLINHO INTERTRAVADO ASSENTAMENTO ESCAMA DE PEIXE 10x20x6

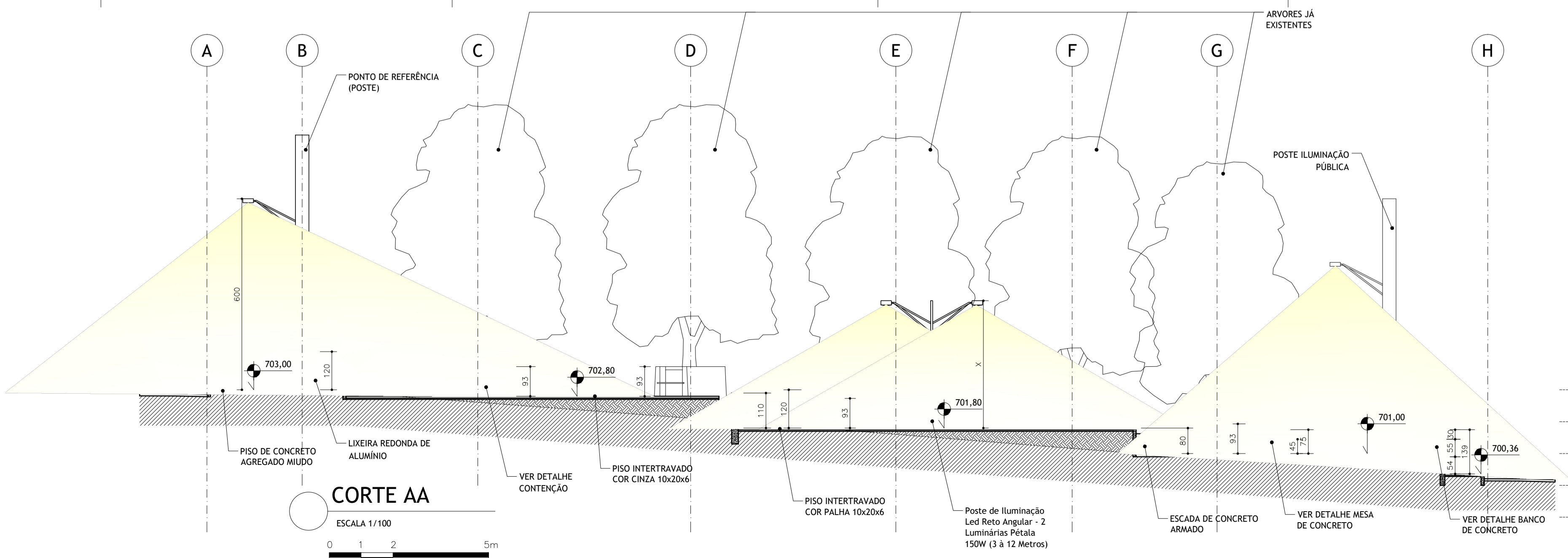

**CORTE AA**

ESCALA 1/100  
0 1 2 5m

**NOTAS**

- COTAS EM CENTÍMETROS;
- COTAS DE NÍVEL EM METROS;
- CONFERIR MEDIDAS, ABERTURAS, NÍVEIS E PRUMOS NO LOCAL;
- MEDIDAS EM COTAS PREVALECEM SOBRE O DESENHO;
- ESSE DESENHO DEVE SER IMPRESSO COLORIDO;

DATA	DESENHO	RESPONSÁVEL	FOLHA
25/01/2022	GABRIEL MOTA	ARQ. GABRIEL MOTA	02/05
ESCALA	ARQUIVO	PROJETO EXECUTIVO-PRAÇA ANTUNES.DWG	
COD. DO PROJETO	DISCIPLINA	FASE	
0000	ARQUITETURA	EXECUTIVO	

**TÍTULO**  
PLANTAS  
PRAÇA ANTUNES  
PROJETO EXECUTIVO

**PROJETO**  
MODERNIZAÇÃO PRAÇA ANTUNES

**CLIENTE**  
PREFEITURA DE IGATINGA

**TRABALHO DESENVOLVIDO POR:**



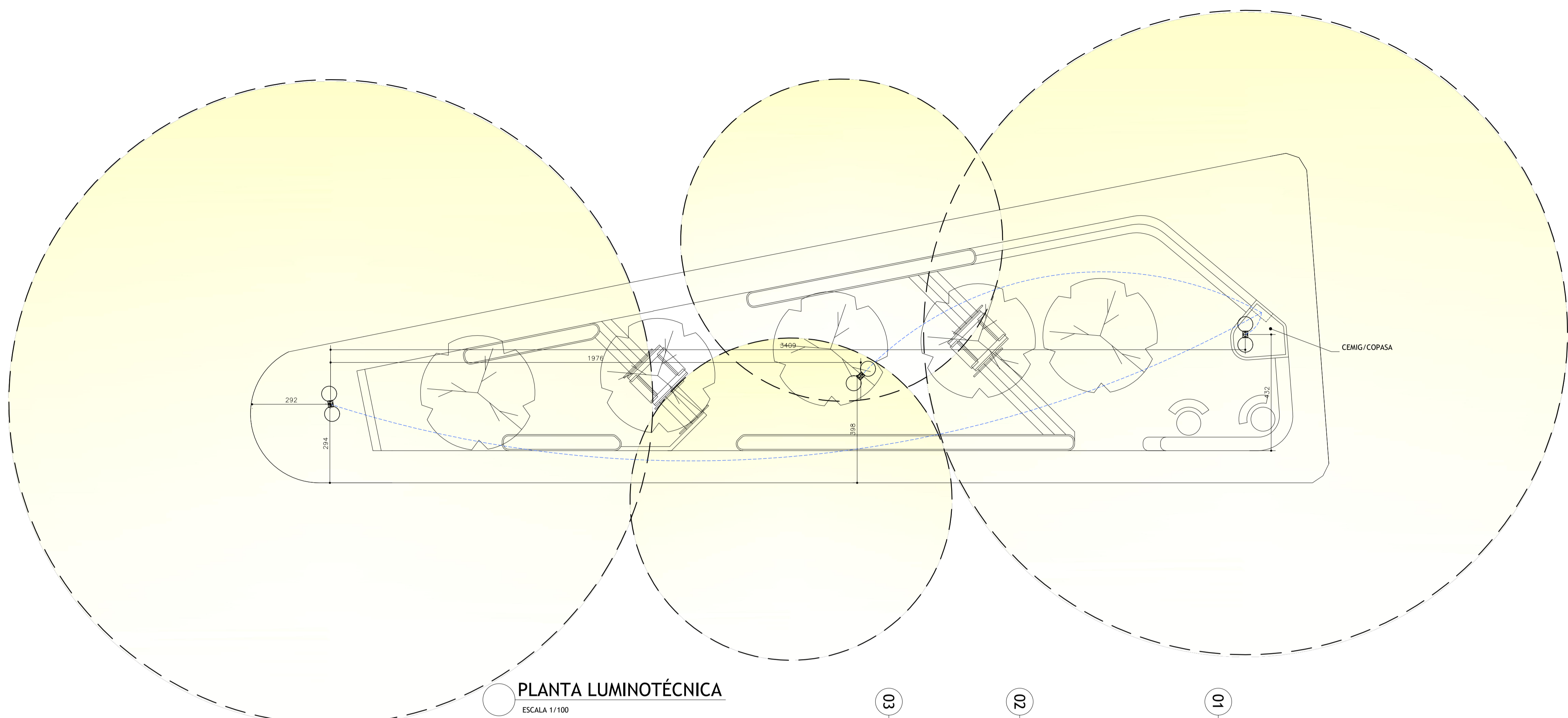
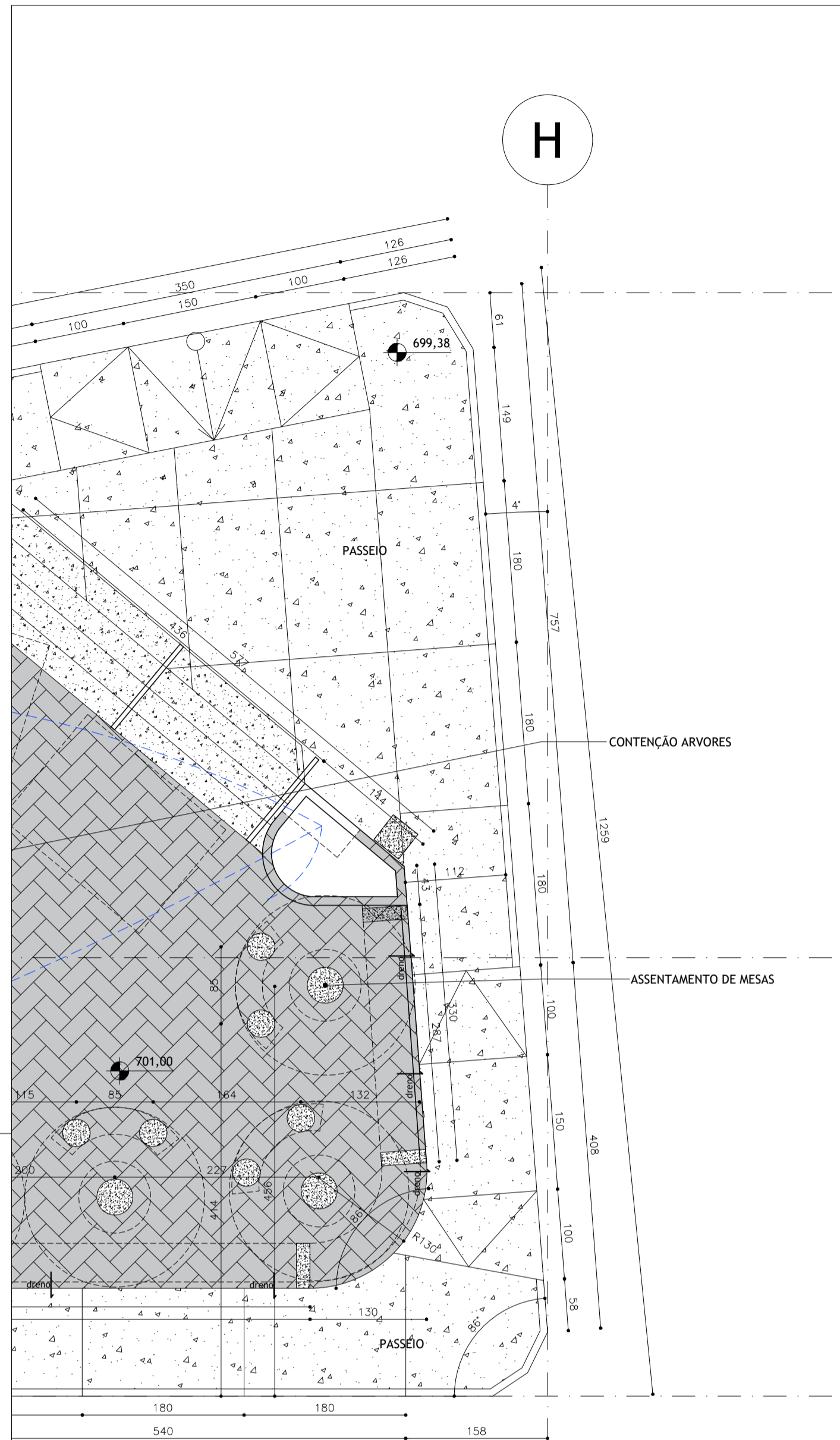

**PLANTA LUMINOTÉCNICA**  
 ESCALA 1/100  
 0 1 2 5m

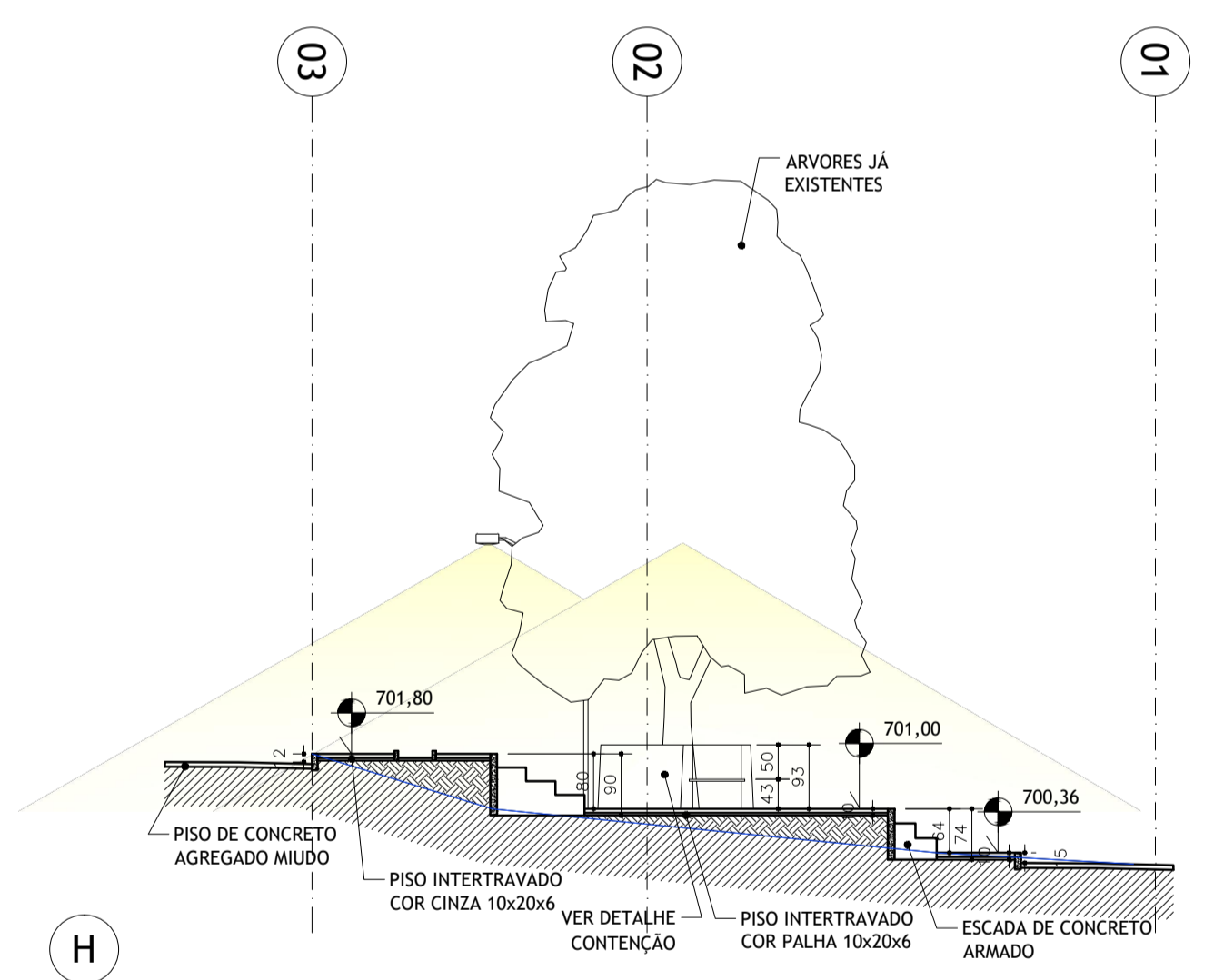

**CORTE BB**  
 ESCALA 1/100  
 0 1 2 5m

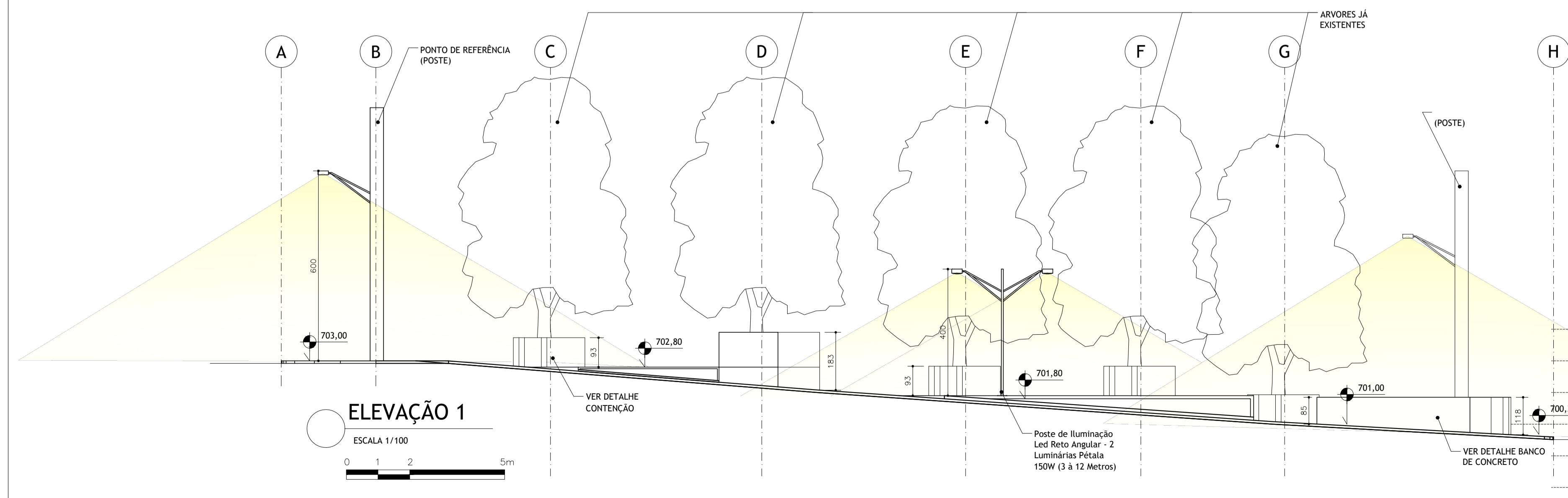

**ELEVAÇÃO 1**  
 ESCALA 1/100  
 0 1 2 5m

- NOTAS**
- COTAS EM CENTIMETROS;
  - COTAS DE NÍVEL EM METROS;
  - CONFERIR MEDIDAS, ABERTURAS, NÍVEIS E PRUMOS NO LOCAL;
  - MEDIDAS EM COTAS PREVALECEM SOBRE O DESENHO;
  - ESSE DESENHO DEVE SER IMPRESSO COLORIDO;

DATA	DESENHO	RESPONSÁVEL	FOLHA
25/01/2022	GABRIEL MOTA	ARQ. GABRIEL MOTA	03
ESCALA	ARQUIVO		
INDICADA	PROJETO EXECUTIVO-PRAÇA ANTUNES.DWG		03
COD. DO PROJETO	DISCIPLINA	FASE	05
0000	ARQUITETURA	EXECUTIVO	

TÍTULO  
**PLANTAS  
 PRAÇA ANTUNES  
 PROJETO EXECUTIVO**

PROJETO  
 MODERNIZAÇÃO PRAÇA ANTUNES

CLIENTE  
 PREFEITURA DE IGATINGA

TRABALHO DESENVOLVIDO POR:



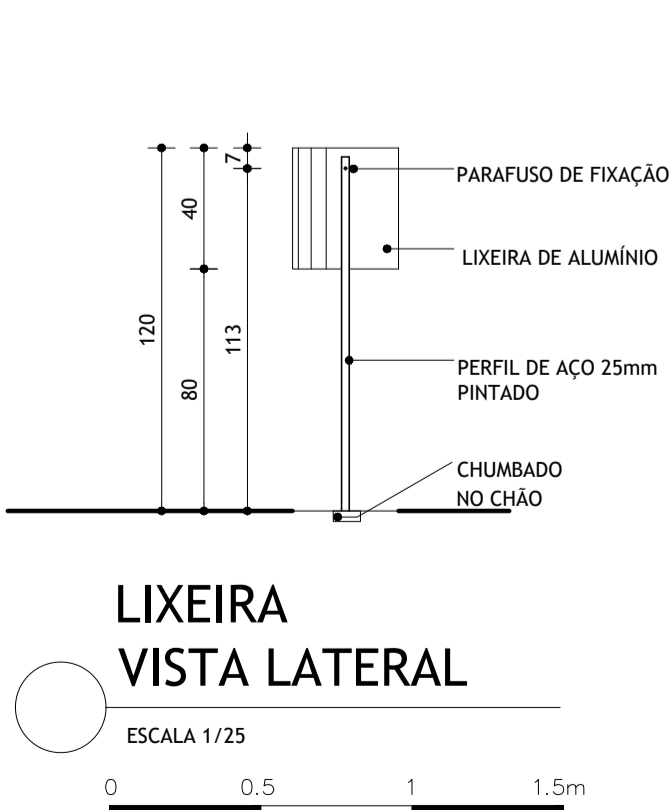
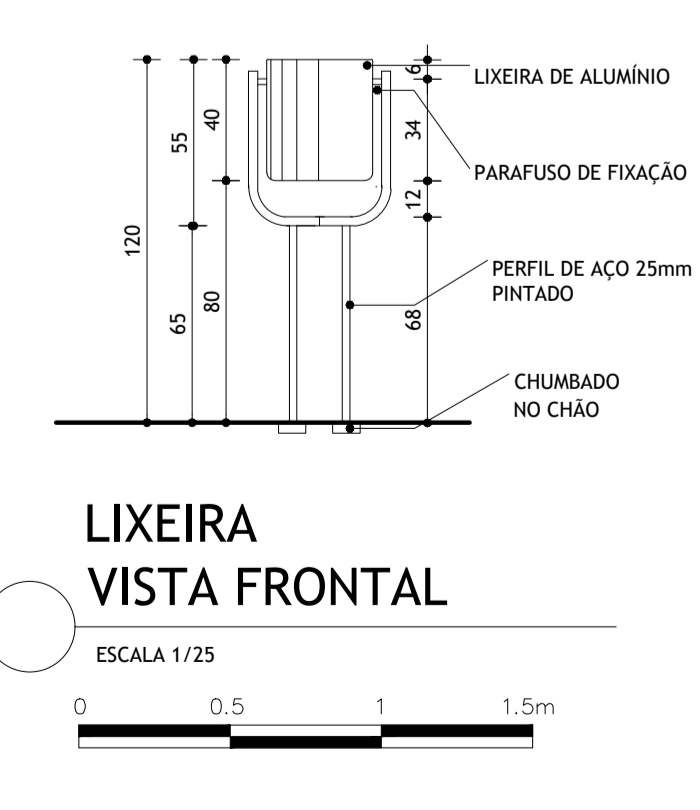
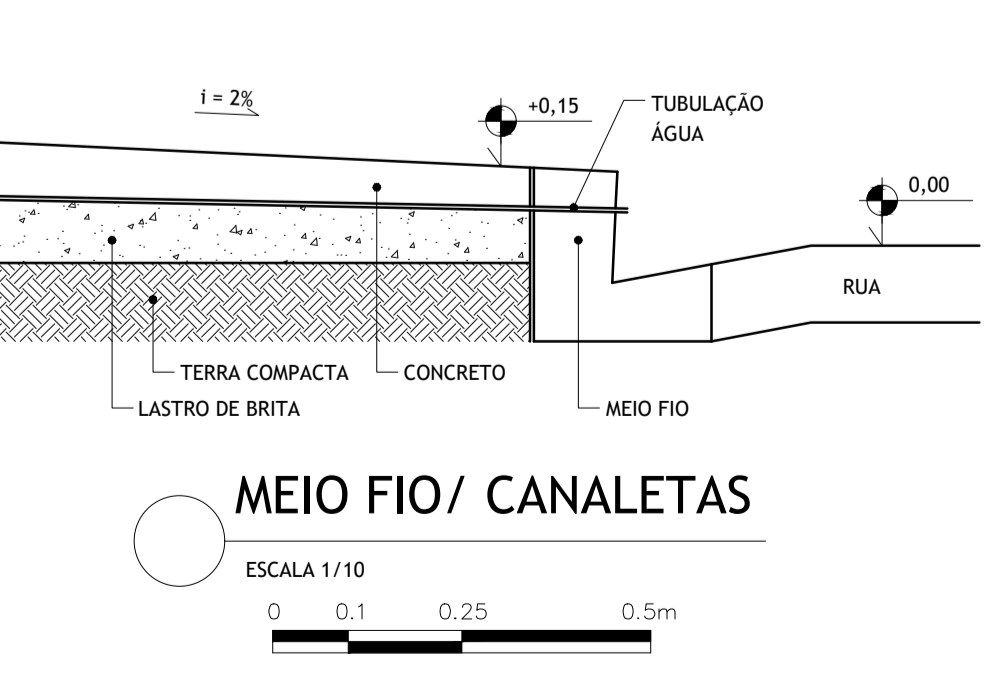
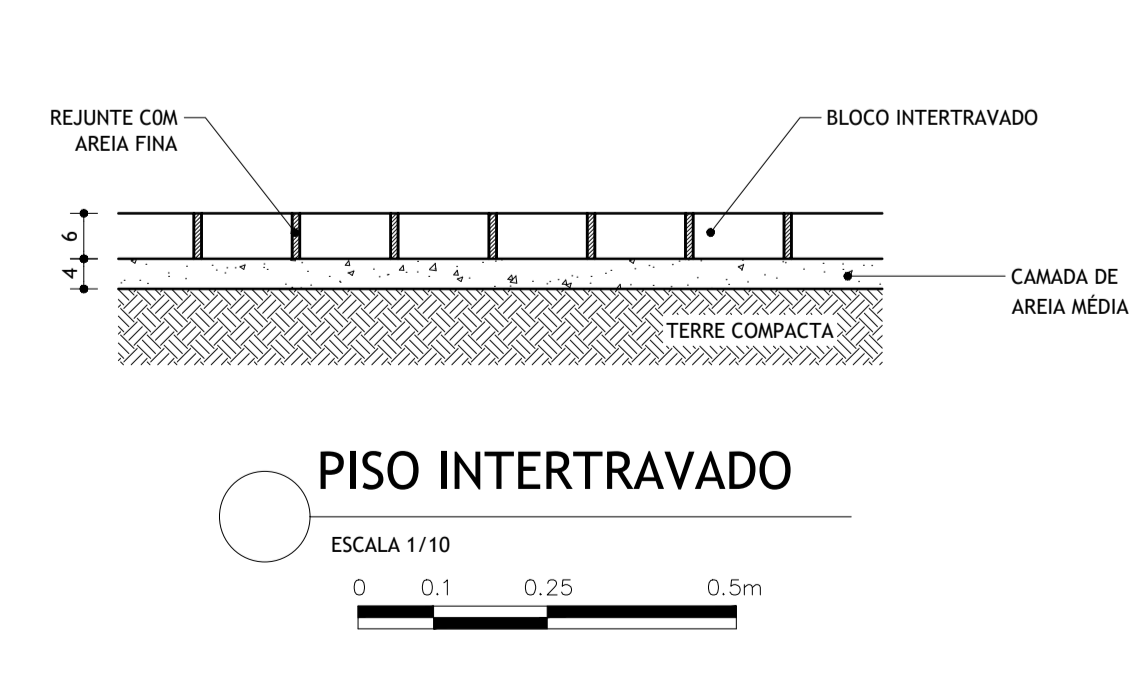
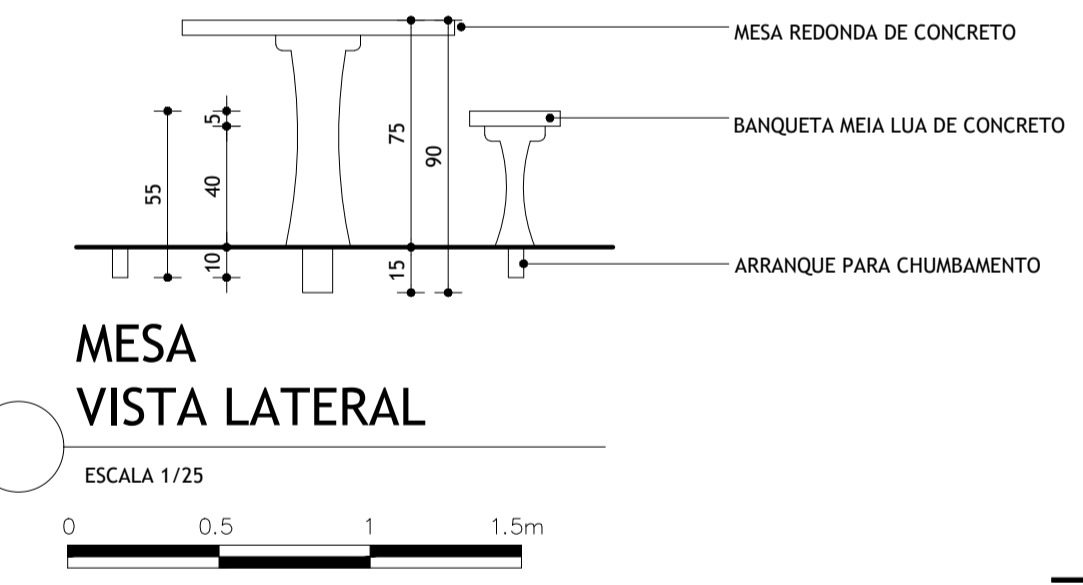
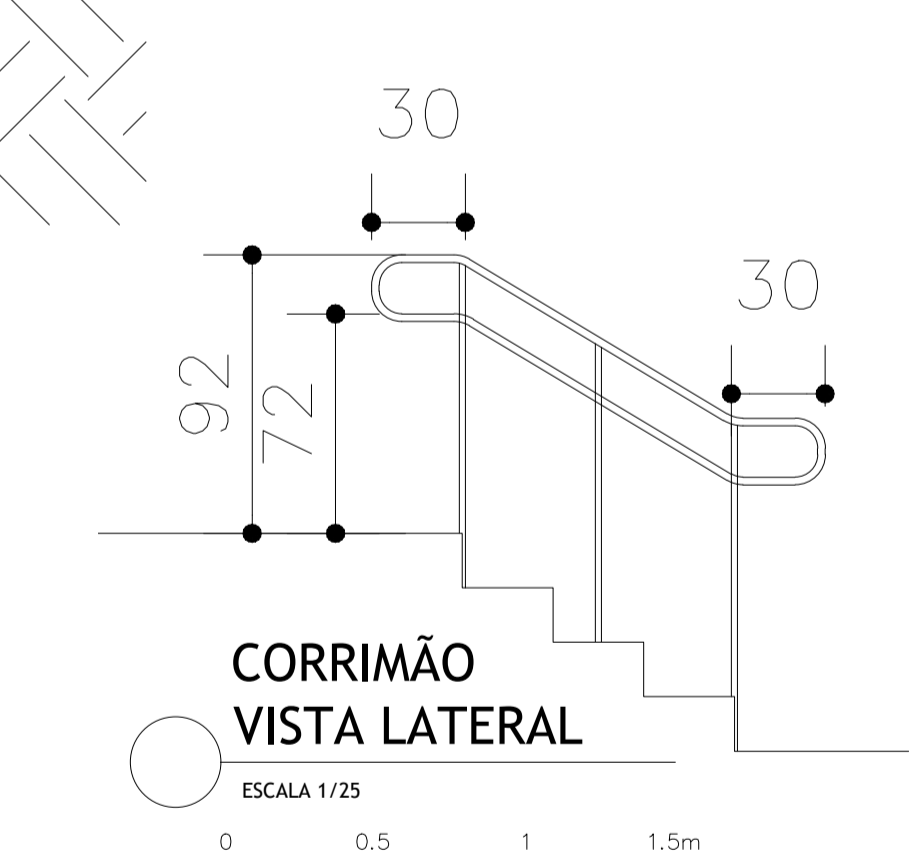
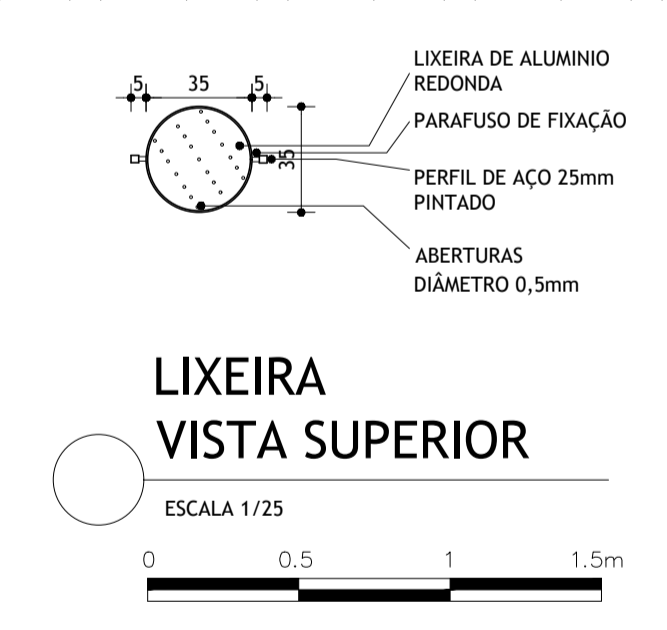
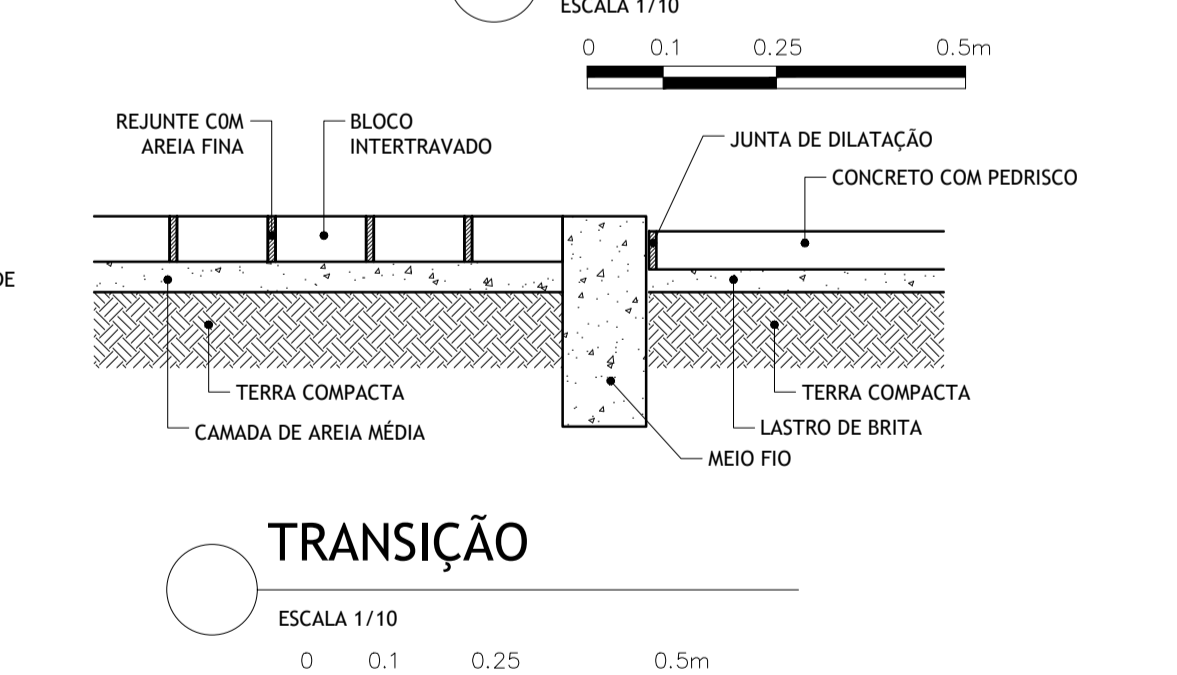
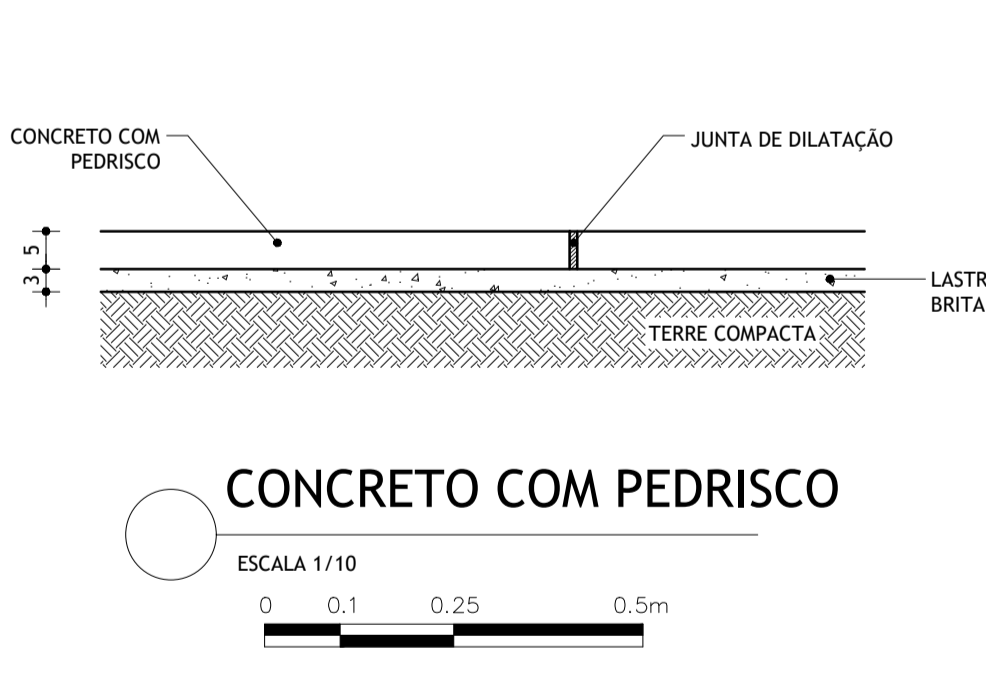
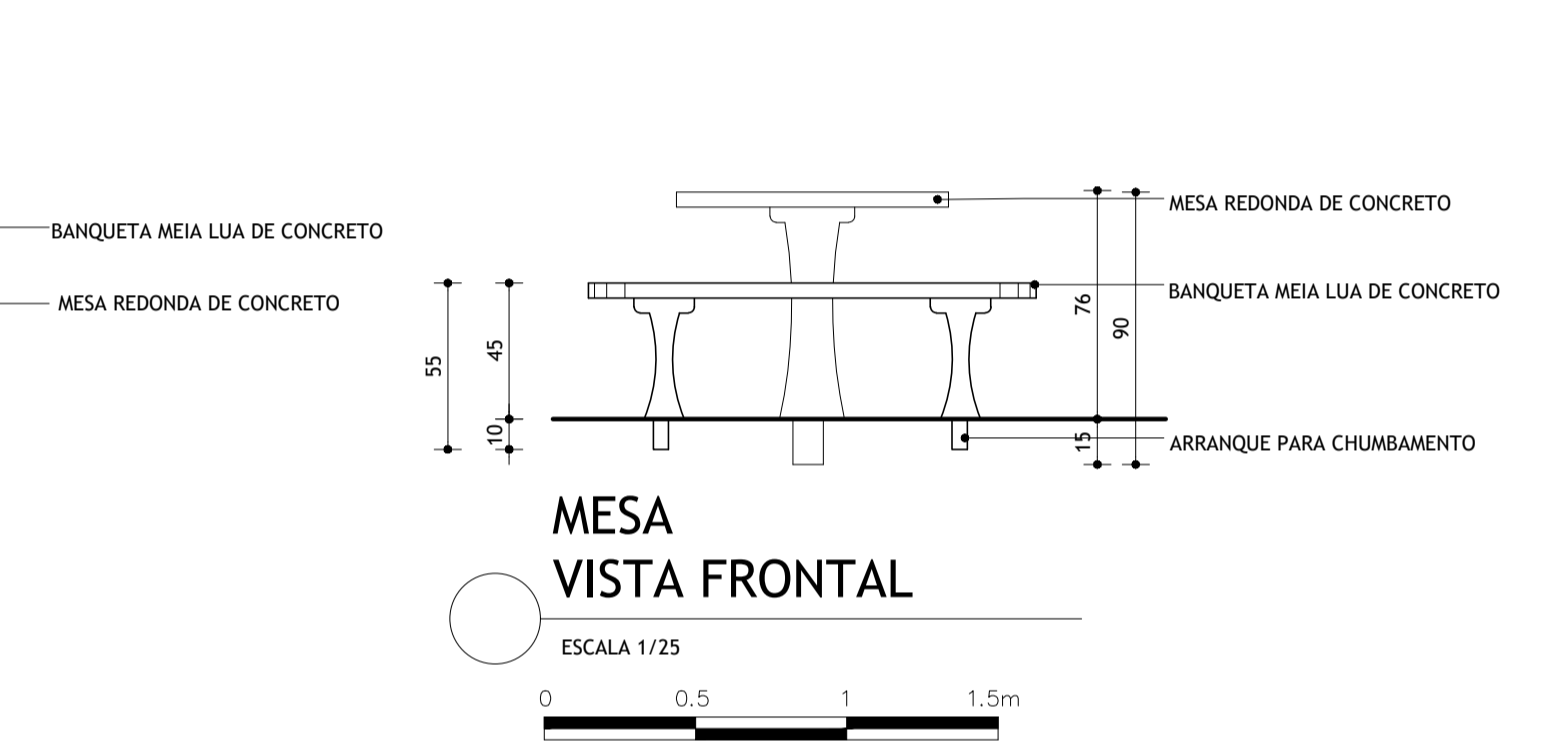
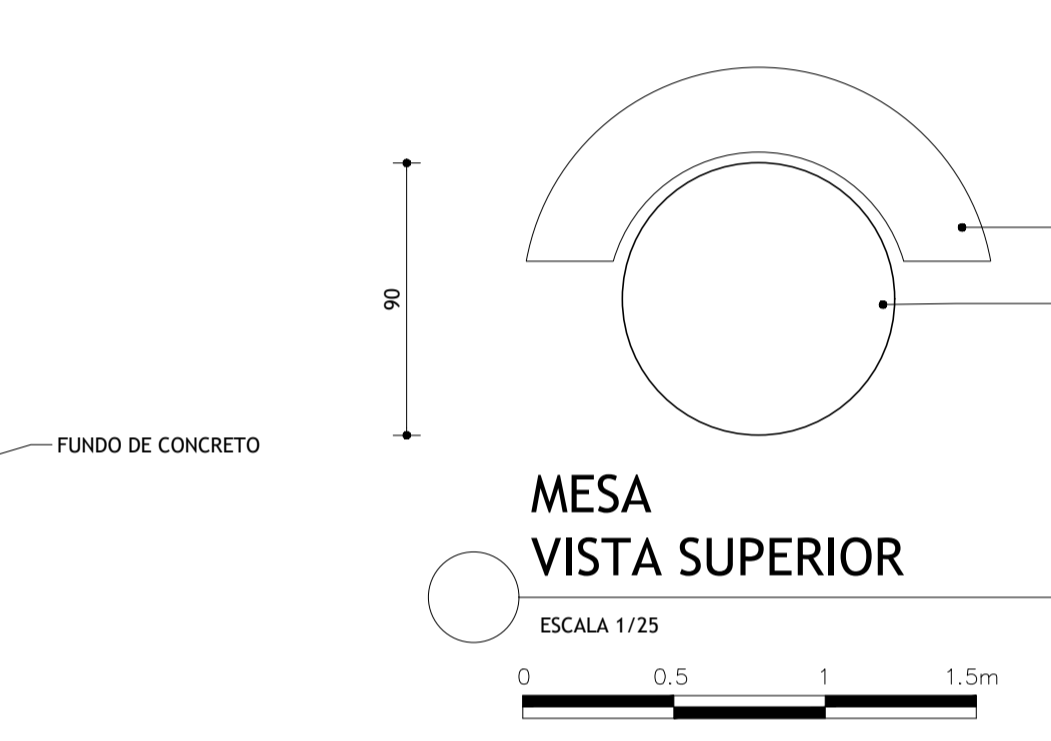
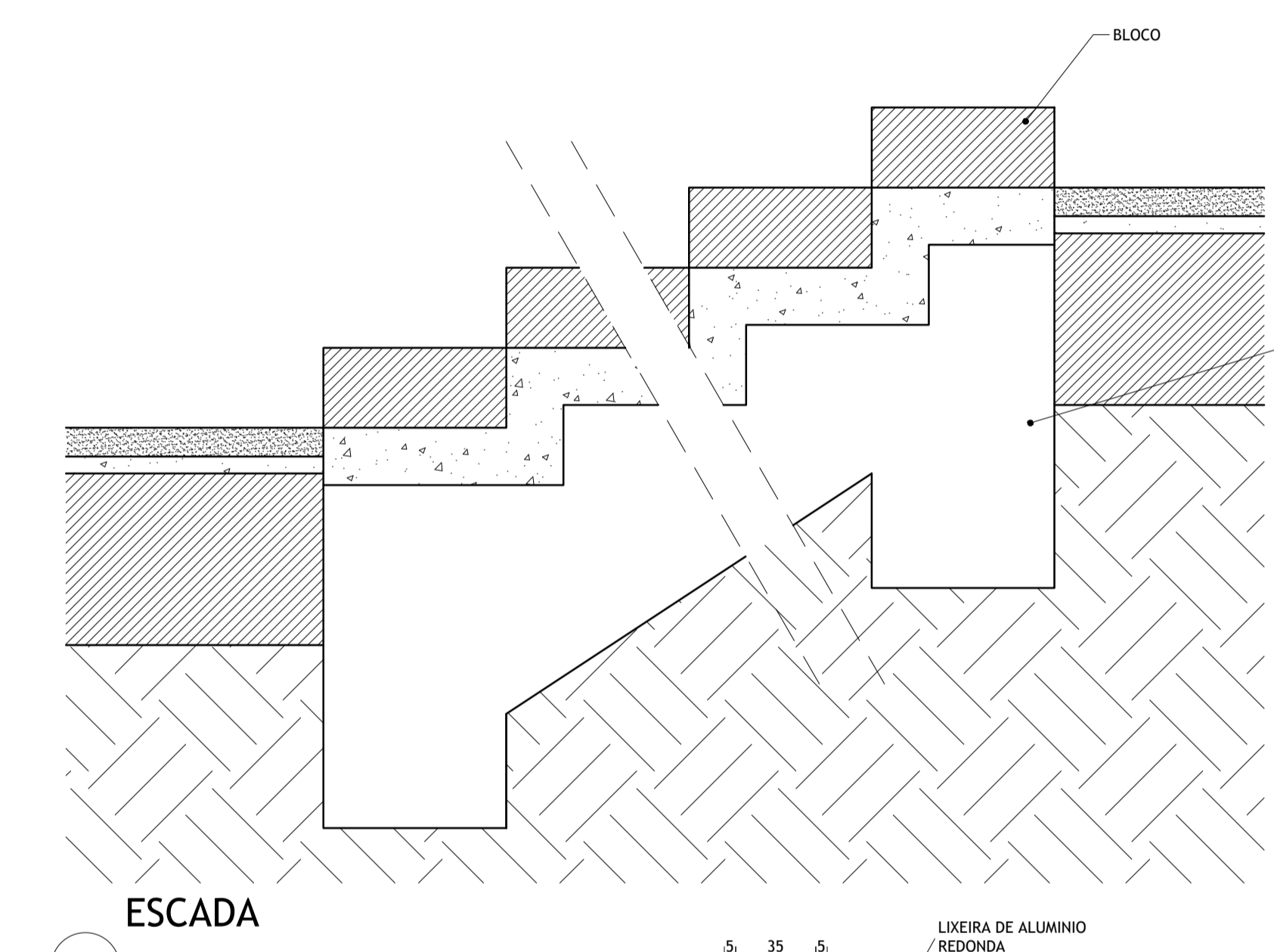
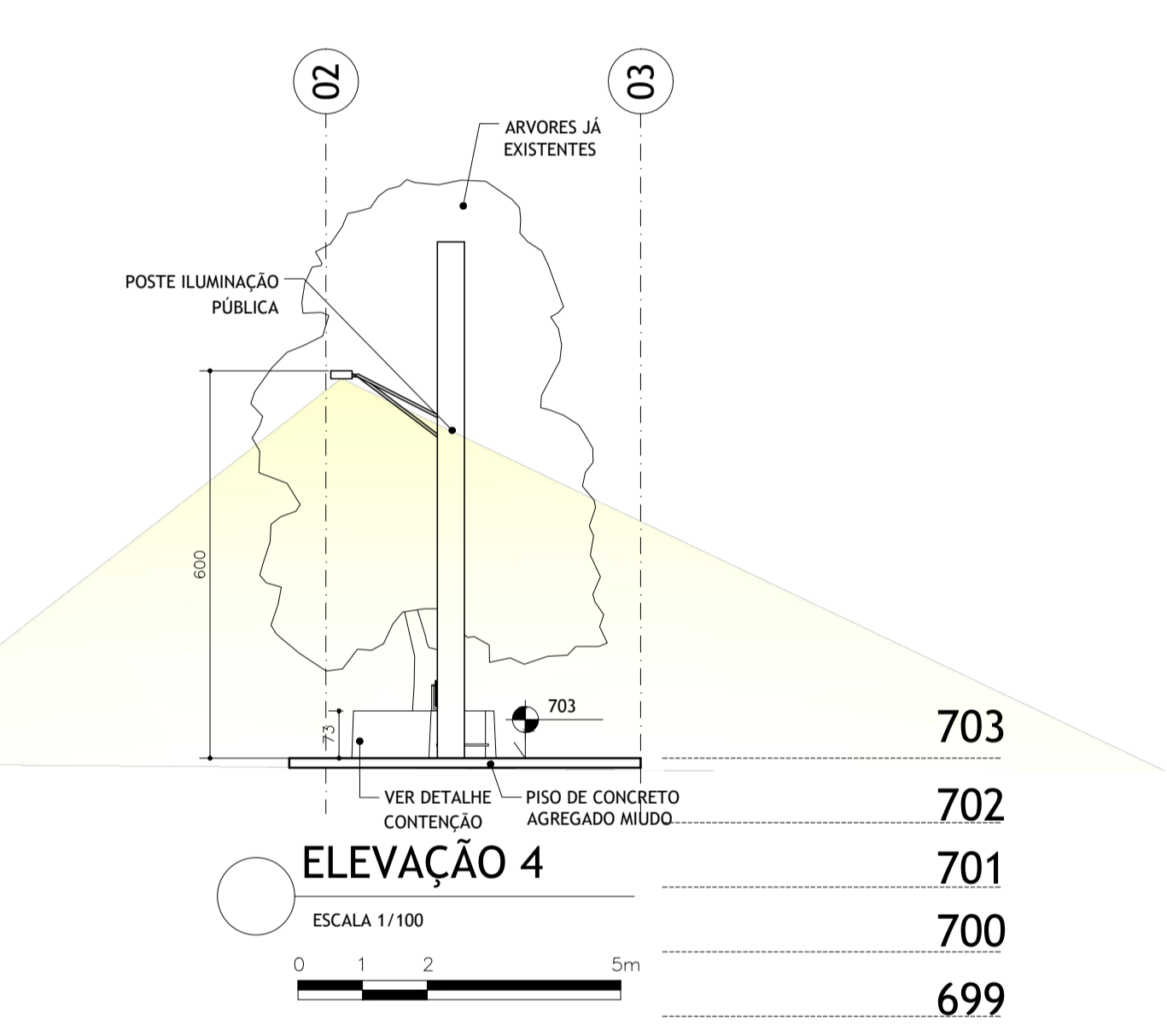
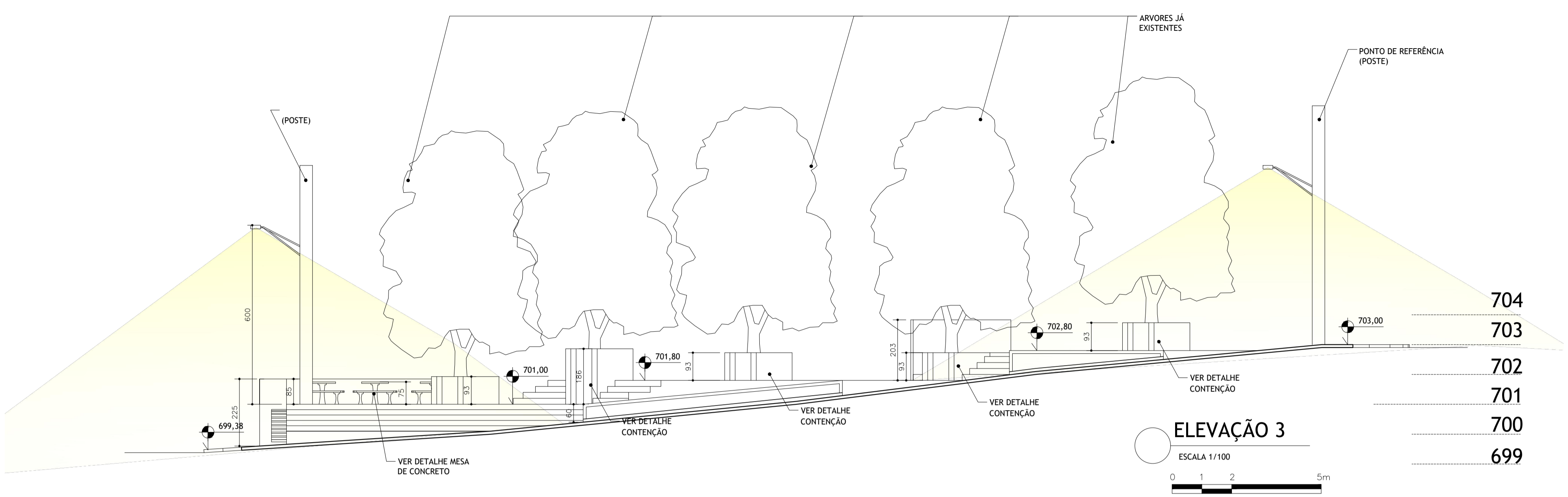
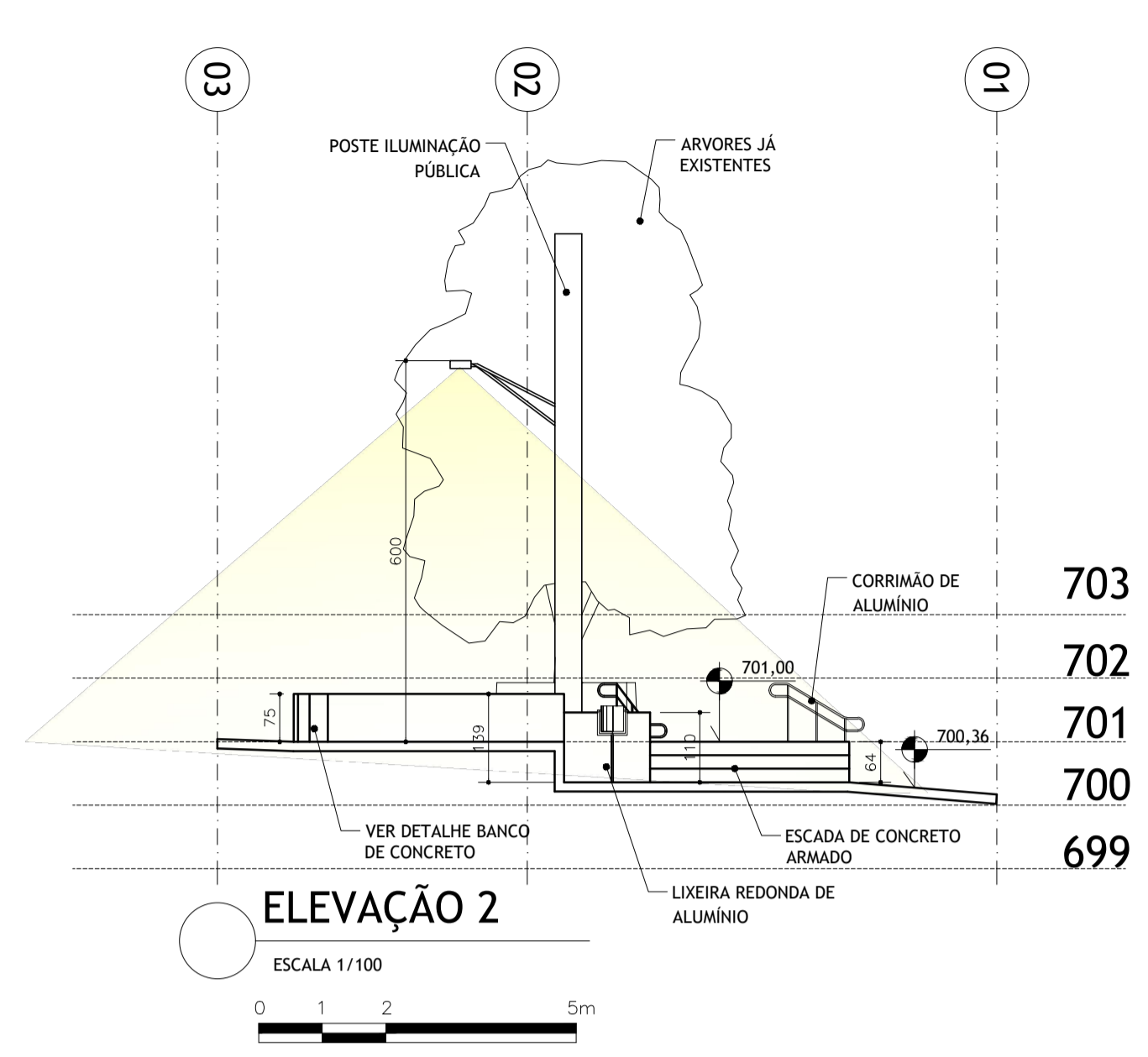

NOTAS  
 - COTAS EM CENTIMETROS;  
 - COTAS DE NÍVEL EM METROS;  
 - CONFERIR MEDIDAS, ABERTURAS, NÍVEIS E PRUMOS NO LOCAL;  
 - MEDIDAS EM COTAS PREVALECEM SOBRE O DESENHO;  
 - ESSE DESENHO DEVE SER IMPRESSO COLORIDO;

DATA	DESENHO	RESPONSÁVEL	FOLHA
25/01/2022	GABRIEL MOTA	ARQ. GABRIEL MOTA	04
ESCALA	ARQUIVO	DISCIPLINA	FASE
INDICADA	PROJETO EXECUTIVO-PRAÇA ANTUNES.DWG	ARQUITETURA	EXECUTIVO
COD. DO PROJETO	0000		05

TÍTULO  
**DETALHAMENTOS PRAÇA ANTUNES PROJETO EXECUTIVO**

PROJETO  
**MODERNIZAÇÃO PRAÇA ANTUNES**

CLIENTE  
**PREFEITURA DE IGATINGA**

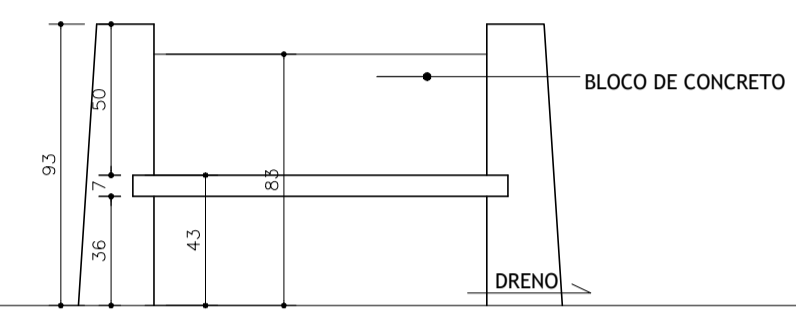

**CONTENÇÃO VISTA FRONTAL**

ESCALA 1/25  
0 0.5 1 1.5m

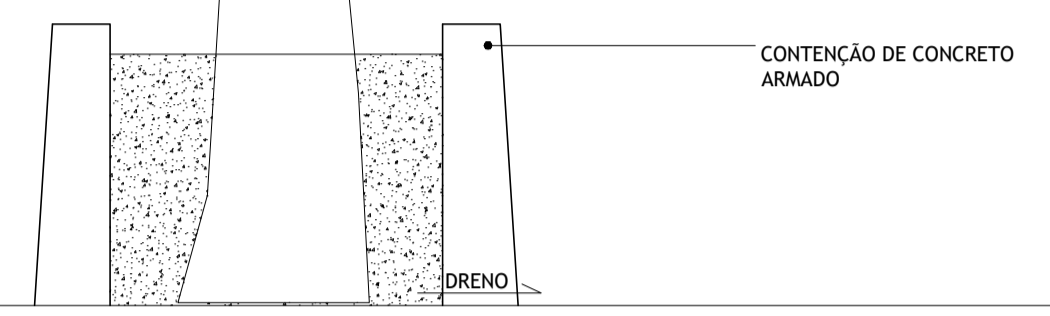

**CONTENÇÃO SECÇÃO**

ESCALA 1/25  
0 0.5 1 1.5m

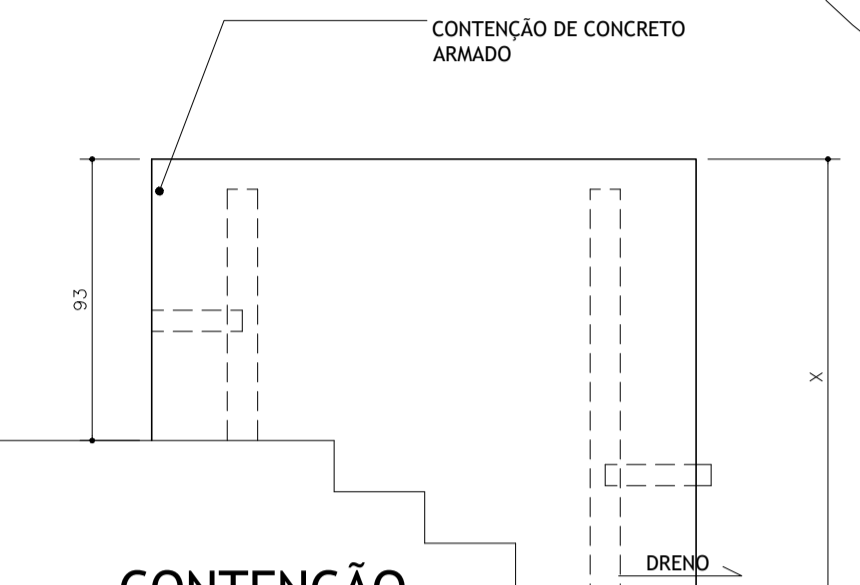

**CONTENÇÃO VISTA LATERAL**

ESCALA 1/25  
0 0.5 1 1.5m

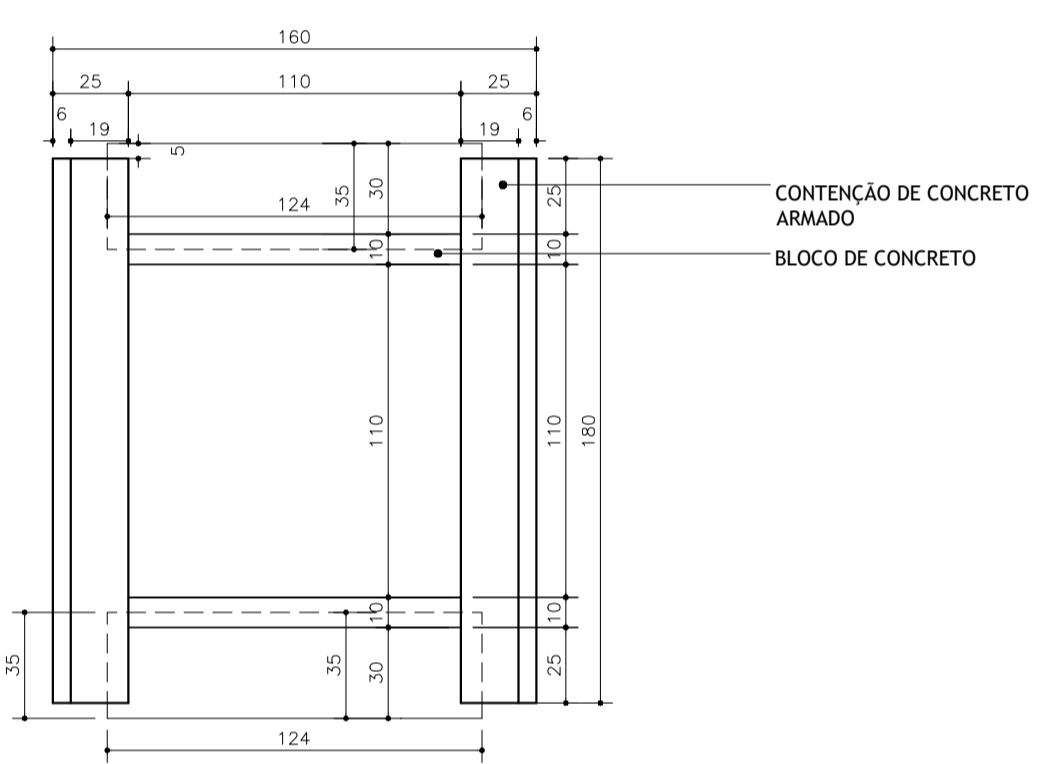
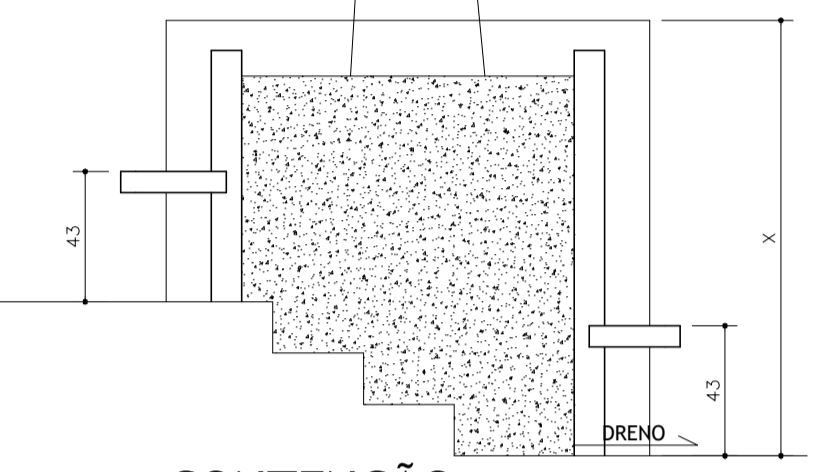

**CONTENÇÃO VISTA SUPERIOR**

ESCALA 1/25  
0 0.5 1 1.5m

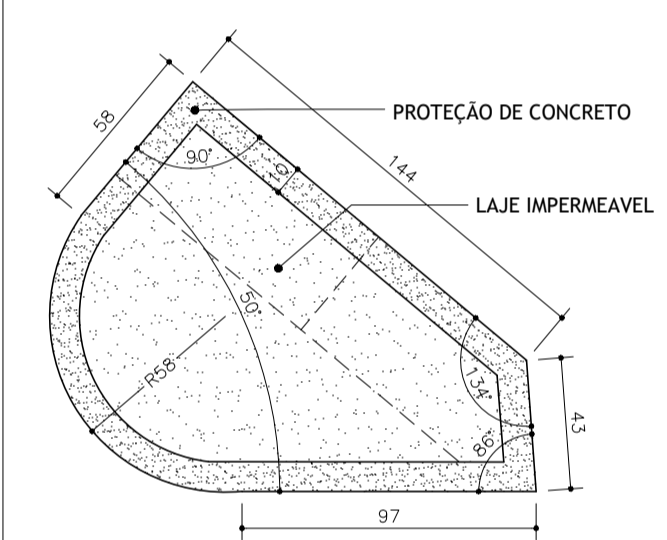

**CAIXA DE INSTALAÇÃO VISTA SUPERIOR**

ESCALA 1/25  
0 0.5 1 1.5m

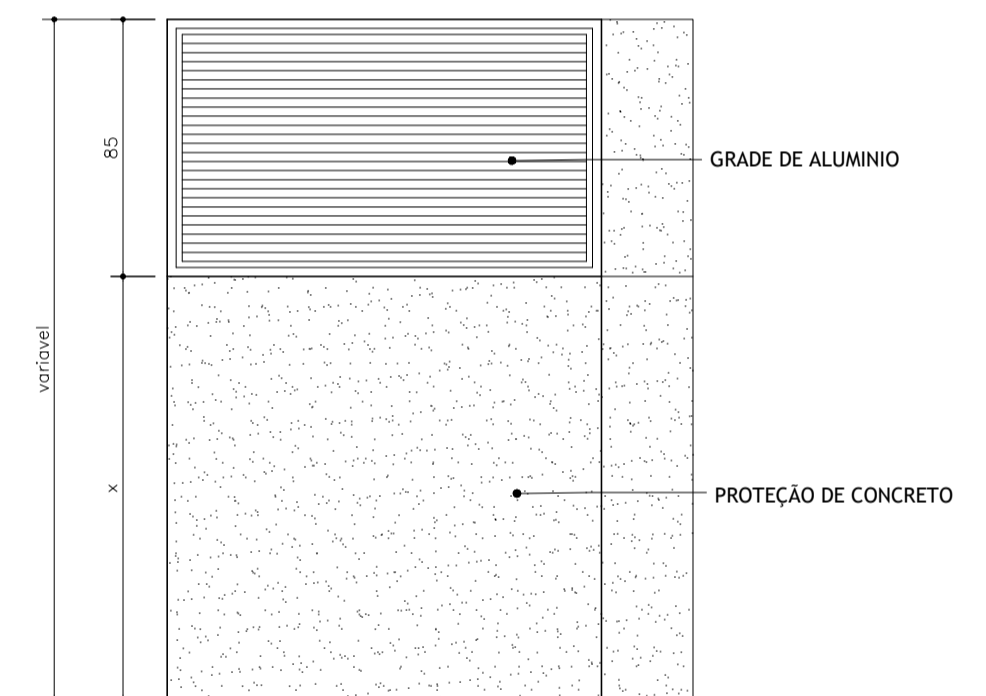

**CAIXA DE INSTALAÇÃO VISTA FRONTAL**

ESCALA 1/25  
0 0.5 1 1.5m

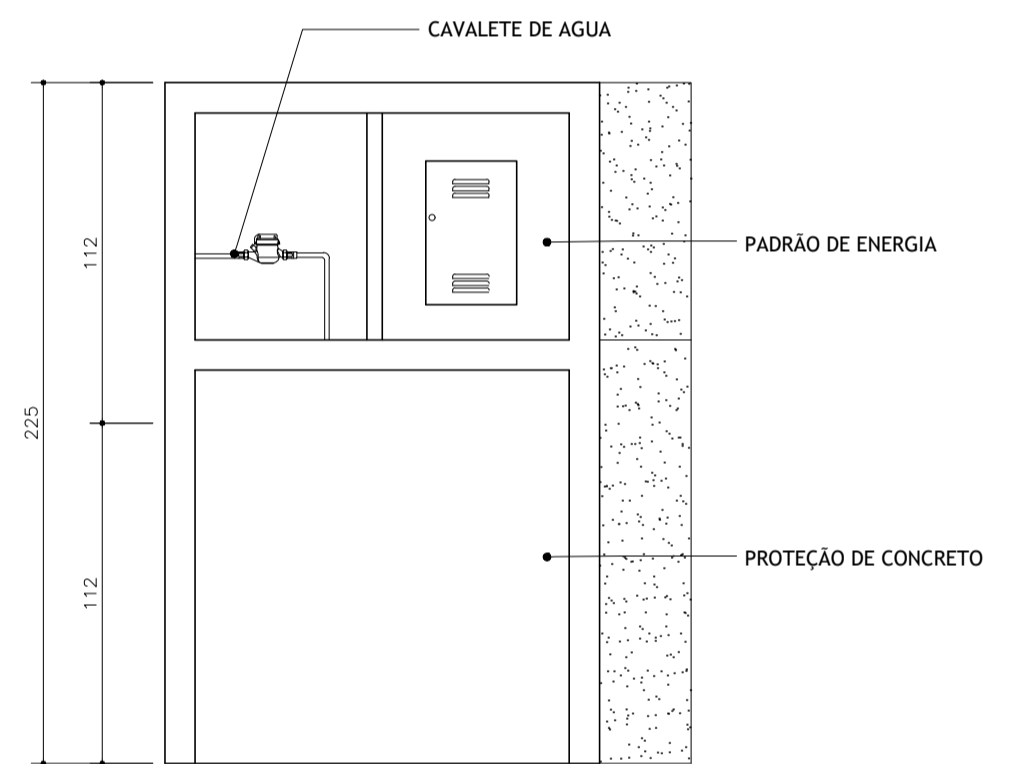

**CAIXA DE INSTALAÇÃO SECÇÃO**

ESCALA 1/25  
0 0.5 1 1.5m

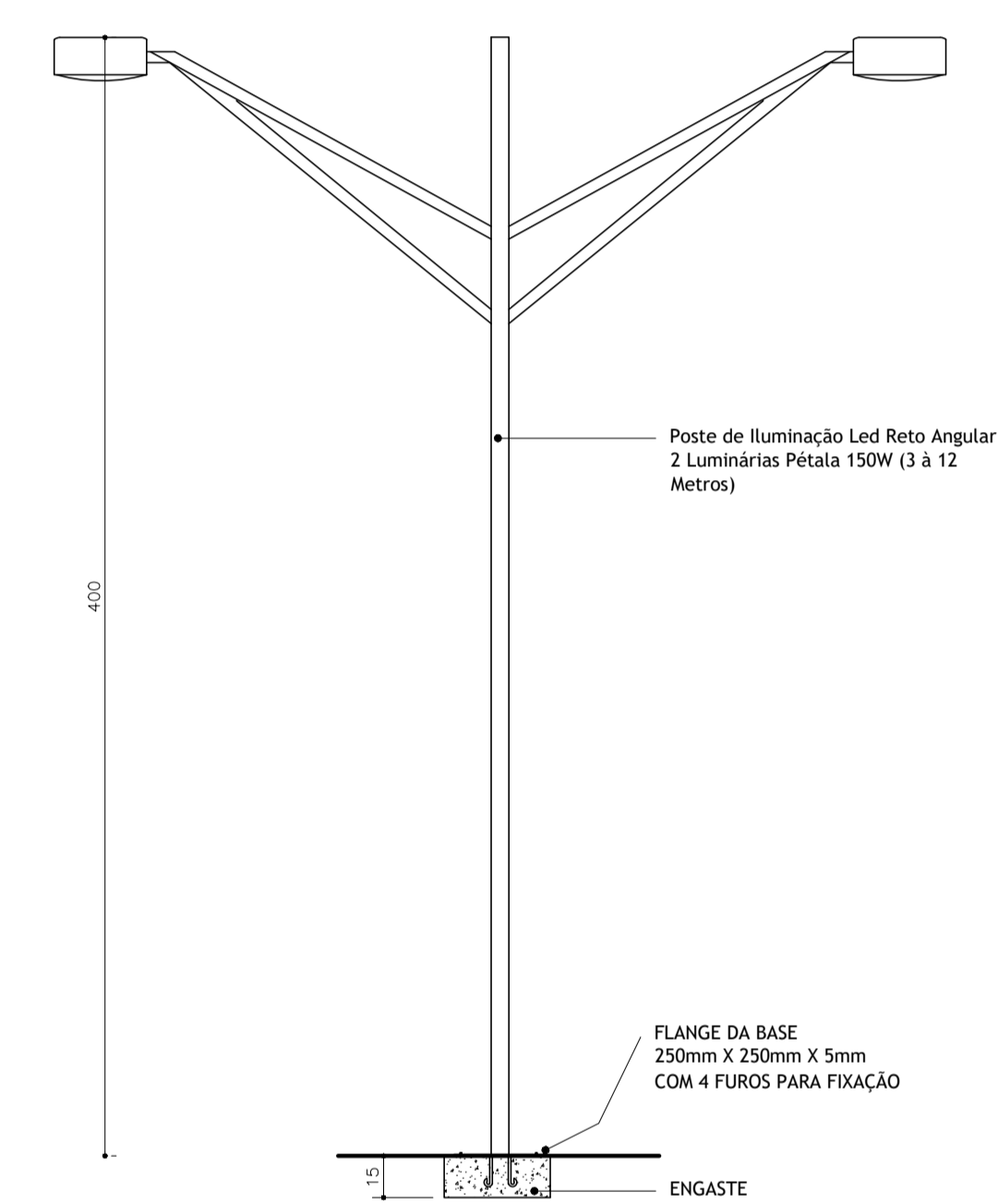

**POSTE VISTA LATERAL**

ESCALA 1/25  
0 0.5 1 1.5m

- NOTAS
- COTAS EM CENTIMETROS;
  - COTAS DE NIVEL EM METROS;
  - CONFERIR MEDIDAS, ABERTURAS, NÍVEIS E PRUMOS NO LOCAL;
  - MEDIDAS EM COTAS PREVALECEM SOBRE O DESENHO;
  - ESSE DESENHO DEVE SER IMPRESSO COLORIDO;

DATA	DESENHO	RESPONSÁVEL	FOLHA
25/01/2022	GABRIEL MOTA	ARQ. GABRIEL MOTA	05/05
ESCALA	ARQUIVO		
INDICADA	PROJETO EXECUTIVO-PRAÇA ANTUNES.DWG		
COD. DO PROJETO	DISCIPLINA	FASE	
0000	ARQUITETURA	EXECUTIVO	

TÍTULO  
DETALHAMENTOS  
PRAÇA ANTUNES  
PROJETO EXECUTIVO

PROJETO  
MODERNIZAÇÃO PRAÇA ANTUNES

CLIENTE  
PREFEITURA DE IGATINGA

TRABALHO DESENVOLVIDO POR:

RESUMO AÇO	NOMECLATURA	COMP. TOTAL (M)	PESO (KG)
CA 50 06.3	N1	435.20	106.62
CA 60 05.0	N2	359.04	55.29
CA 50 06.3	N3	90.40	22.15
CA 60 05.0	N4	79.20	12.20
CA 50 06.3	N5	360.30	88.28
CA 50 06.3	N6	229.10	56.13
TOTAL			340.87

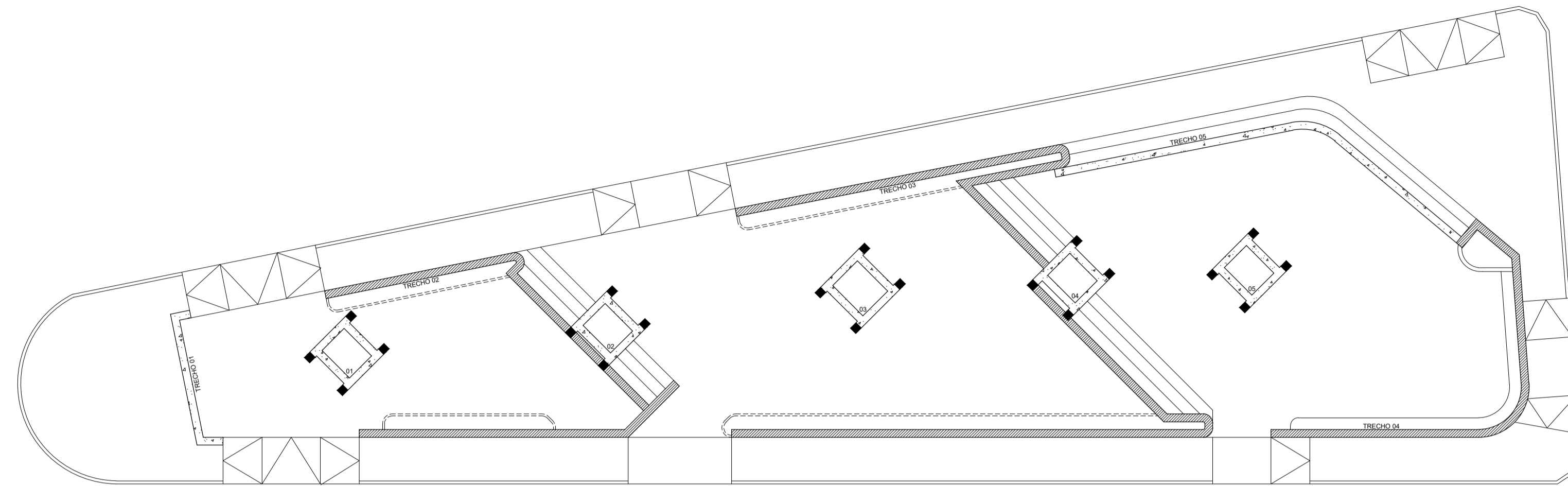

PLANTA DE LOCAÇÃO  
ESCALA - 1/100

- PILAR
- ▭ VIGA BALDRAME MAIS BLOCO CHEIO
- ▭ VIGA BALDRAME MAIS BLOCO CHEIO ARMADO

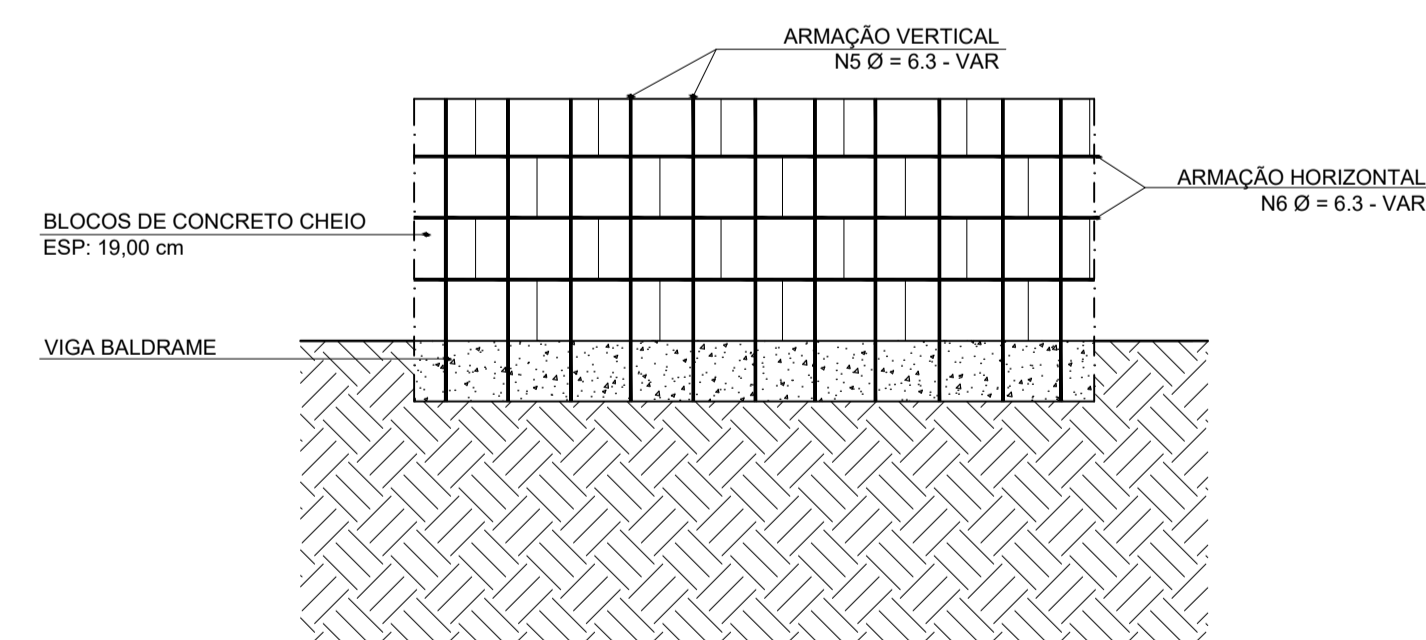

DETALHE 01 - BLOCO CHEIO ARMADO  
ESCALA - 1/25

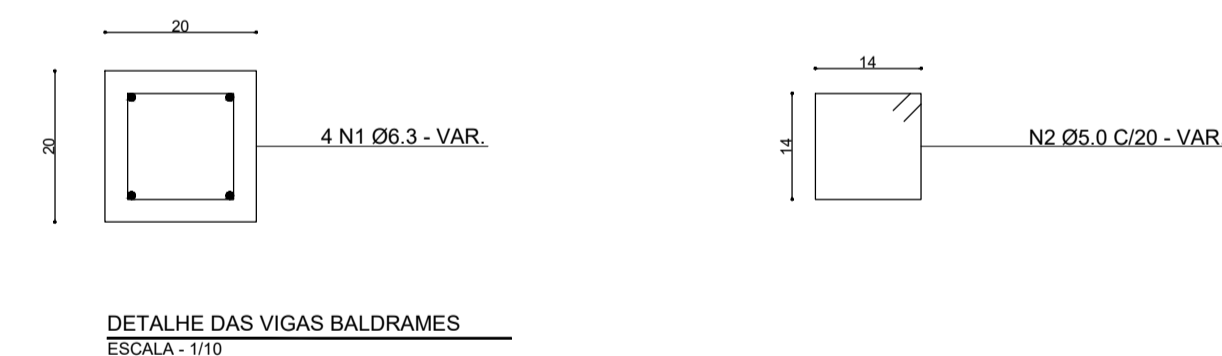

DETALHE DAS VIGAS BALDRAMES  
ESCALA - 1/10

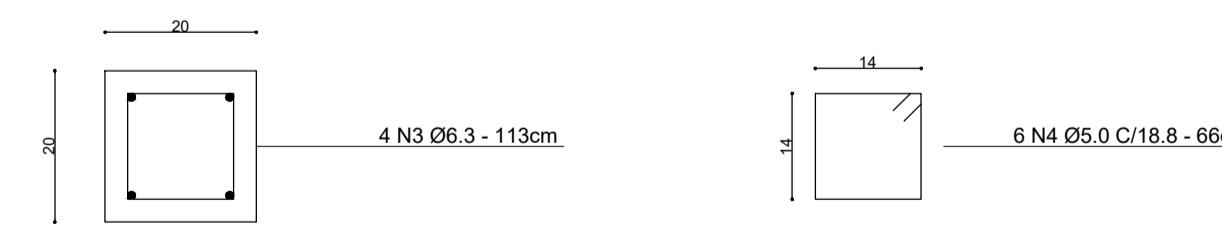

DETALHE DOS PILARES  
ESCALA - 1/10

APROVAÇÕES:

Empreendimento: Praça Nossa Senhora das Dores  
Proprietário: Prefeitura Municipal de Igaratinga - MG  
End. da Obra: Av. Prof. Francisco A. Franco, s/n°, Antunes, Igaratinga-MG

PROPRIETÁRIO: PREFEITURA MUNICIPAL DE IGARATINGA - MG  
CNPJ : 18.313.825/0001-21

AUTOR DO PROJETO: FLÁVIO LUCAS GRECO SANTOS  
Engenheiro Civil  
CREA: 64.880/D

RESPONSÁVEL TÉCNICO: FLÁVIO LUCAS GRECO SANTOS  
Engenheiro Civil  
CREA: 64.880/D

ÁREAS:  
Terreno: 338,41 M<sup>2</sup>

Desenho:

Escala: INDICADA  
Data: 04/04/2022

Revisão:

0

PRANCHA:

CONTEUDO:  
PROJETO DE FUNDAÇÃO E  
ESTRUTURA



1 / 1